



**LE RÉSEAU DE CRÉATION  
ET D'ACCOMPAGNEMENT PÉDAGOGIQUES**

**Ce document a été numérisé par le Canopé de l'académie de Clermont-Ferrand  
pour la Base Nationale des Sujets d'Examens de l'enseignement professionnel.**

Ce fichier numérique ne peut être reproduit, représenté, adapté ou traduit sans autorisation.

**Certificat d'Aptitude Professionnelle**  
**MÉTIERS DE LA MODE – VÊTEMENT FLOU**

**EP2 : Mise en œuvre de la fabrication de tout ou partie  
d'un vêtement**

Durée de l'épreuve : 16 heures

Coefficient : 10

Le sujet est composé de :

- Une page de garde 1/18
- Sommaire 2/18
- Un dossier sujet S 3 à 4/18
- Un dossier technique DT 5 à 15/18
- Un dossier réponses DR 16/18
- Planche de patron tissu DT 17/18
- Planche de patron thermocollant DT 18/18

**Dès que le sujet vous est remis, assurez-vous qu'il est complet.**

*Calculatrice autorisée, conformément à la circulaire n° 99-186 du 16 novembre 1999.*

CAP Métiers de la Mode – Vêtement Flou	Session 2015		Page de garde
EPREUVE EP2 : Mise en œuvre de la fabrication de tout ou partie d'un vêtement	Durée : 16 h	Coefficient : 10	1/18

# SOMMAIRE

---

## DOSSIER SUJET

Présentation	S 3/18
Travail demandé	S 4/18

## DOSSIER TECHNIQUE

Figurine, description	DT 5/18
Forme des éléments de la veste « BALIA »	DT 6/18
Nomenclature	DT 7/18
Plans de coupe	DT 8 à 9/18
Gamme de montage	DT 10 à 15/18
Planches du patron de la veste « BALIA »	DT 17 à 18/18

## DOSSIER RÉPONSES

Étiquette d'anonymat	DR 16/18
----------------------	----------

## À RENDRE

- L'étiquette d'anonymat cousue au bas du vêtement.
- Le vêtement sur cintre.

CAP Métiers de la Mode – Vêtement Flou	Sommaire	Session 2015	ÉPREUVE EP2 : Mise en œuvre de la fabrication de tout ou partie d'un vêtement	2/18
---	----------	--------------	---	------

# SUJET

## Objectif de l'évaluation :

Cette situation doit permettre de vérifier les compétences du candidat concernant :

- La préparation d'une phase de travail
- La réalisation du vêtement à partir de consignes opératoires et de sécurité
- La réception et la transmission des informations

## Compétences évaluées :

- C2.3 : Régler, mettre en œuvre et maintenir en état les matériels
- C2.4 : Appliquer une organisation au poste de travail
- C3.1 : Effectuer les opérations de coupe et d'entoilage
- C3.2 : Effectuer les opérations de préparation à l'essayage
- C3.3 : Réaliser les opérations d'assemblage, de montage, de finition et de repassage
- C3.4 : Contrôler la qualité à tous les stades de la fabrication
- C4.1 : Transmettre des informations
- C4.2 : S'intégrer dans une équipe

## Vêtement support de l'évaluation :

Veste « BALIA »



## Problème technique à résoudre et conditions de réalisation de l'activité :

L'atelier « BEL ORIENT » souhaite réaliser la veste « BALIA » mise au point pour des hôtesses d'accueil au salon de l'automobile.

Le responsable d'atelier vous demande de réaliser le prototype de la veste « BALIA » à l'aide du dossier technique, en respectant les délais impartis ainsi que les règles d'hygiène, de sécurité et d'ergonomie.

## Matériels à disposition pour conduire l'activité :

- Table de coupe
- Piqueuse plate point 301 enfilée, réglée
- Surjeteuse raseuse point 504 enfilée, réglée
- Poste de repassage réglé

## Matières d'œuvre et fournitures :

- Tissu 200 cm en 140 cm de laize
- Thermocollant : 30 cm en 140 cm de laize
- Cordon pour brides : 30 cm

CAP Métiers de la Mode – Vêtement Flou	Sujet	Session 2015	EPREUVE EP2 : Mise en œuvre de la fabrication de tout ou partie d'un vêtement	S 3/18
---	-------	--------------	---	-----------

TRAVAIL DEMANDÉ	Documents	
	Technique	A rendre
<ul style="list-style-type: none"> <li>- Positionner les éléments du patronnage sur les matières d'œuvre</li> <li>- <b>Cette activité sera vérifiée par le jury, mais ne sera pas évaluée.</b></li> </ul>	DT 7/18 8/18 9/18 17/18 18/18	
<ul style="list-style-type: none"> <li>- Procéder à la coupe du vêtement</li> </ul>		
<ul style="list-style-type: none"> <li>- Régler et mettre en œuvre les matériels</li> </ul>	DT 10/18	
<ul style="list-style-type: none"> <li>- Procéder aux opérations de thermocollage</li> </ul>	DT 10/18	
<ul style="list-style-type: none"> <li>- Procéder aux opérations d'assemblage, de montage, de finition et de repassage</li> </ul>	DT 10/18  à  DT 15/18	

Résultats attendus
<p>La veste « BALIA » est conforme aux spécifications définies dans le dossier technique.</p> <p>La qualité de réalisation est conforme à un grade de qualité « boutique luxe ».</p> <p>Les règles d'hygiène, de sécurité et d'ergonomie ont été respectées.</p> <p>Les délais de fabrication sont respectés.</p>

CAP Métiers de la Mode – Vêtement Flou	Sujet	Session 2015	EPREUVE EP2 : Mise en œuvre de la fabrication de tout ou partie d'un vêtement	S 4/18
---	-------	--------------	---	-----------

# DOSSIER TECHNIQUE

## Description de la Veste « BALIA »

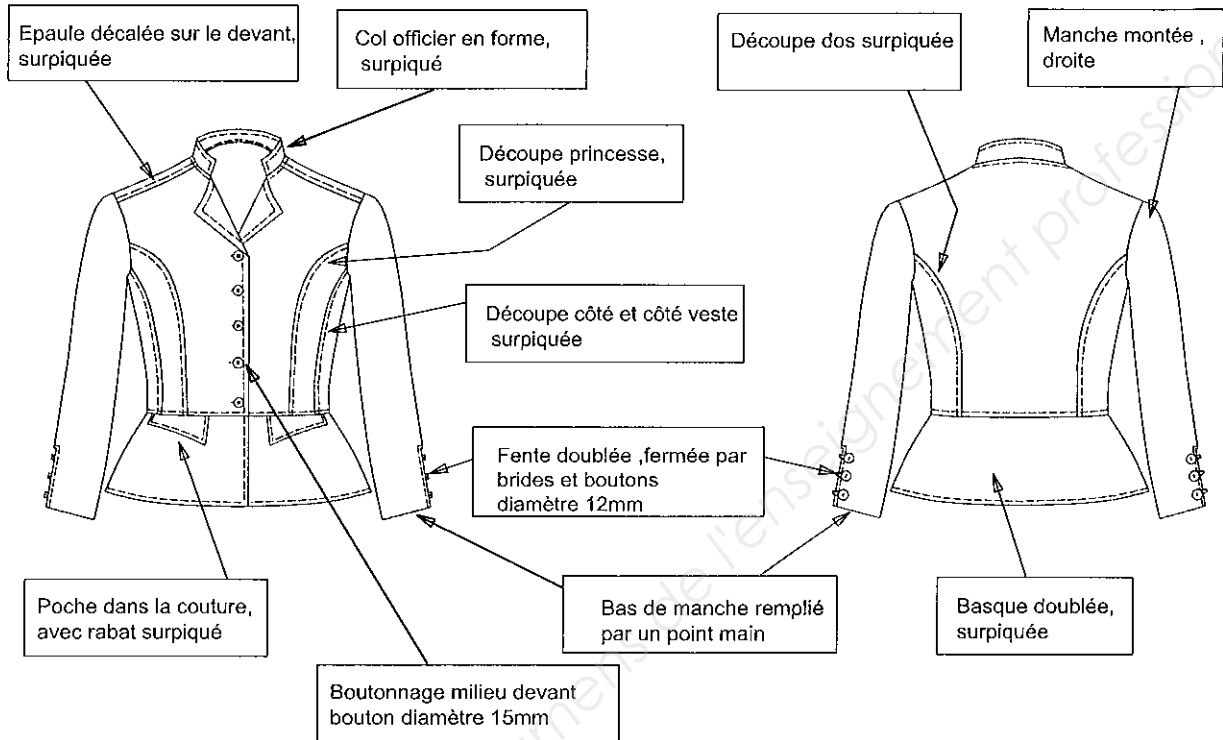

## Fiche des VALEURS de COUTURE

<b>ASSEMBLAGE</b>	- épaule, emmanchure, côté, découpe, taille, haut de rabat, dessous de manche : <b>10 mm</b> - encolure : <b>7 mm</b>
<b>COULISSAGE</b>	- col : <b>7 mm</b> - rabat : <b>7 mm</b>
<b>SURPIQUAGE</b>	- <b>5 mm</b>
<b>REPLIAGE</b>	- bas de manche : <b>25 mm</b>

CAP Métiers de la Mode – Vêtement Flou	Document technique	Session 2015	EPREUVE EP2 : Mise en œuvre de la fabrication de tout ou partie d'un vêtement	DT 5/18
---	-----------------------	--------------	---	------------

## Forme des éléments de la veste « BALIA »

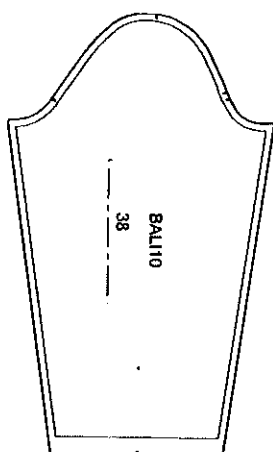

Manche

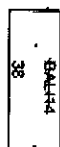

Doublure fente  
bas de manche

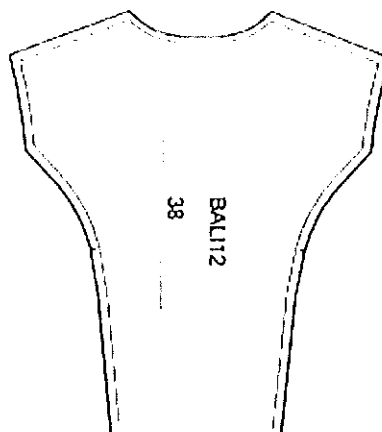

Dos

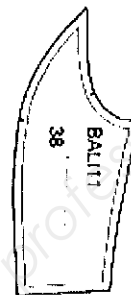

Côté dos

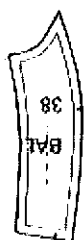

Petit côté  
devant

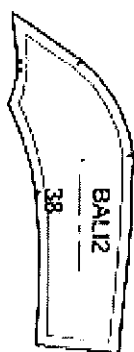

Grand côté  
devant

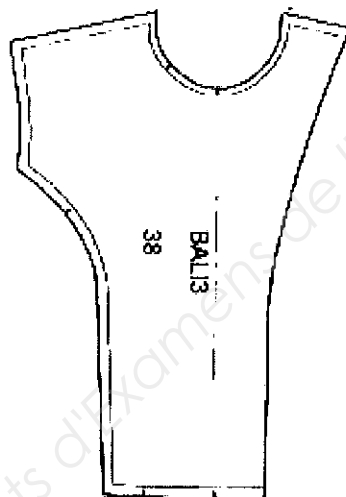

Devant



Col



Rabat de  
poche

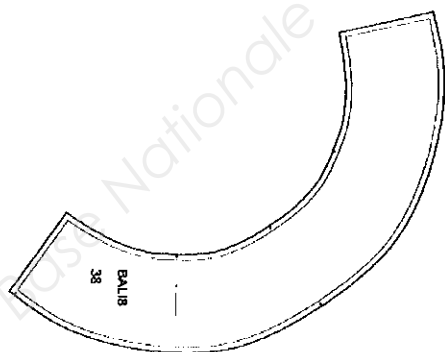

Basque dessous

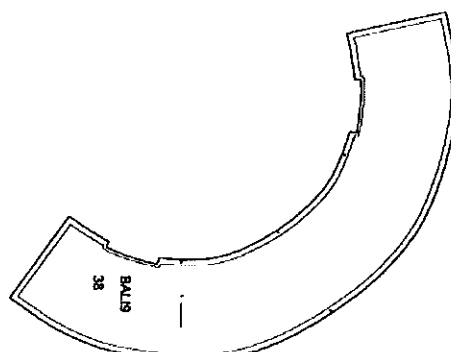

Basque dessus

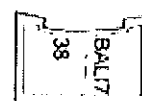

Petit fond  
de poche

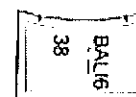

Grand fond  
de poche

CAP Métiers de la Mode – Vêtement Flou	Document technique	Session 2015	EPREUVE EP2 : Mise en œuvre de la fabrication de tout ou partie d'un vêtement	DT 6/18
---	-----------------------	--------------	---	------------

## NOMENCLATURE

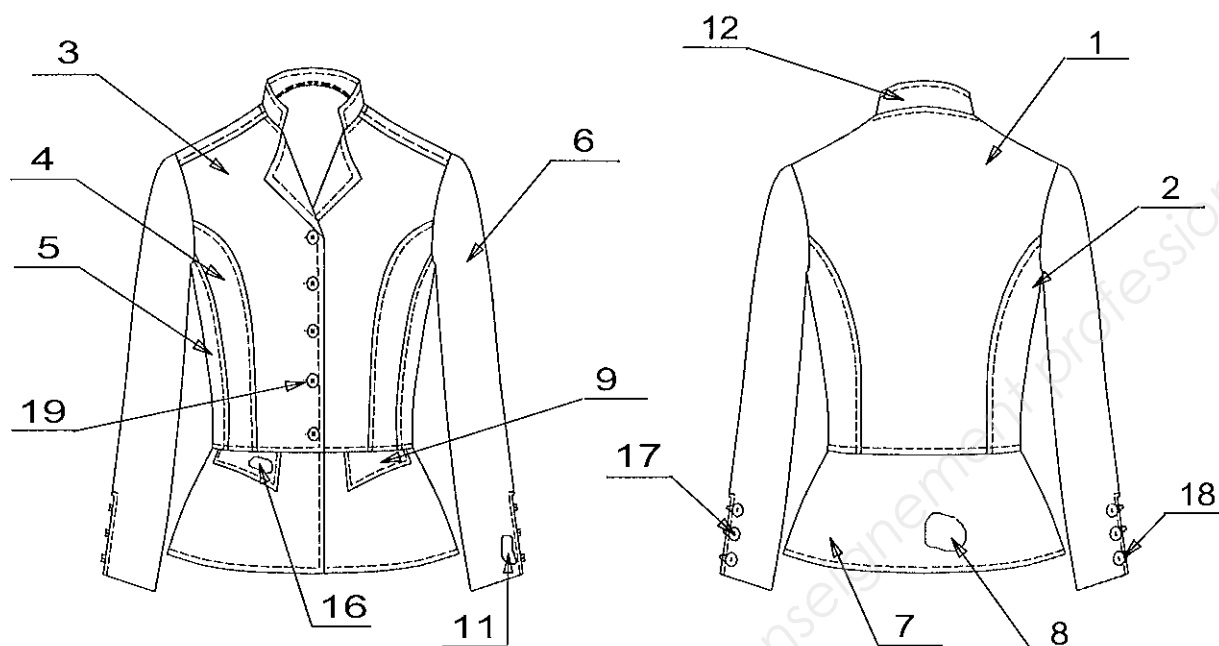

19	5	Bouton devant		Ø 15 mm
18	6	Bouton bas de manche		Ø 12 mm
17	1	Cordon bride de fente		30 cm
16	2	Thermocollant rabat dessus	100% polyester	Toile thermocollante
15	1	Thermocollant col dessus		
14	2	Petit fond de poche	coton/polyester	toile effet « jeans »
13	2	Grand fond de poche		
12	2	Col		
11	2	Doublure fente bas de manche		
10	2	Rabat de poche dessous		
9	2	Rabat de poche dessus		
8	1	Basque dessous		
7	1	Basque dessus		
6	2	Manche		
5	2	Petit côté devant		
4	2	Grand côté devant		
3	2	Devant		
2	2	Côté dos		
1	1	Dos		
<b>Rp</b>	<b>Nb</b>	<b>Désignation</b>	<b>Matières</b>	<b>Renseignements</b>

CAP Métiers de la Mode – Vêtement Flou	Document technique	Session 2015	EPREUVE EP2 : Mise en œuvre de la fabrication de tout ou partie d'un vêtement	DT 7/18
---	-----------------------	--------------	---	------------



# PLANS DE COUPE TISSU

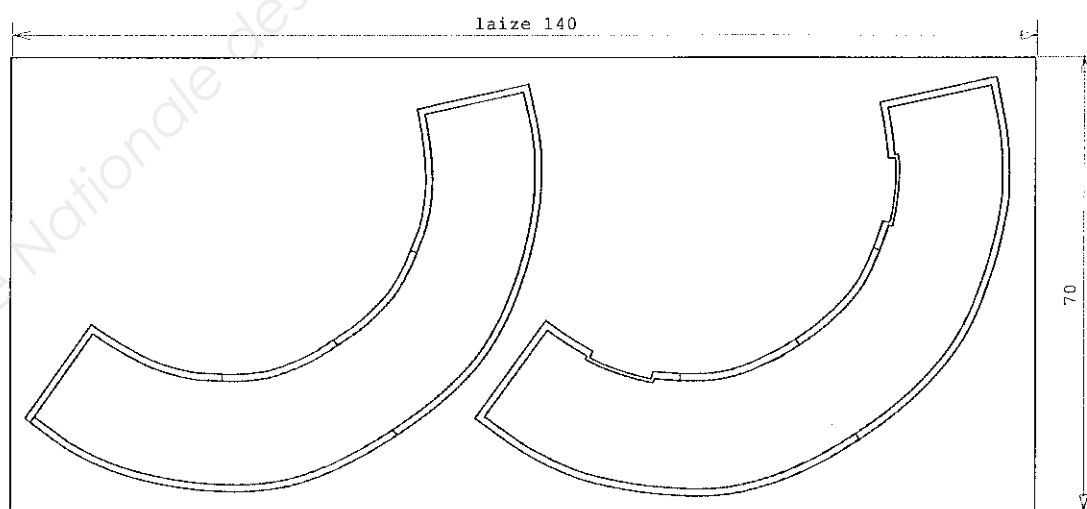
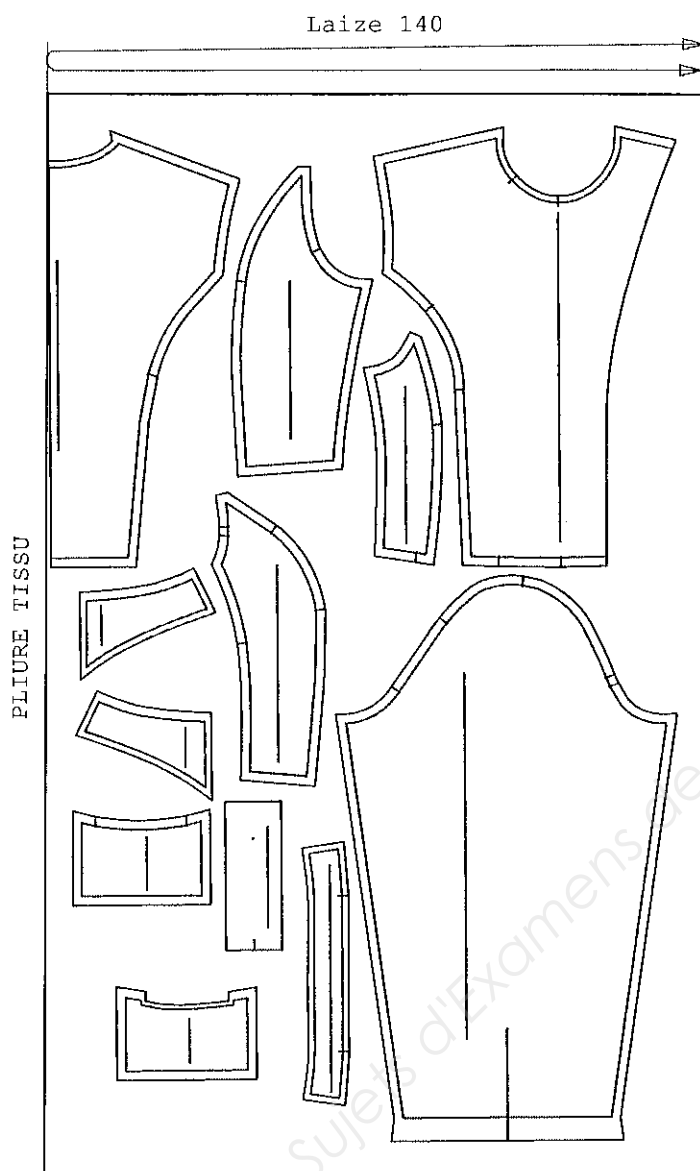

CAP Métiers de la Mode – Vêtement Flou	Document technique	Session 2015	EPREUVE EP2 : Mise en œuvre de la fabrication de tout ou partie d'un vêtement	DT 8/18
---	-----------------------	--------------	---	------------

## PLAN DE COUPE THERMOCOLLANT

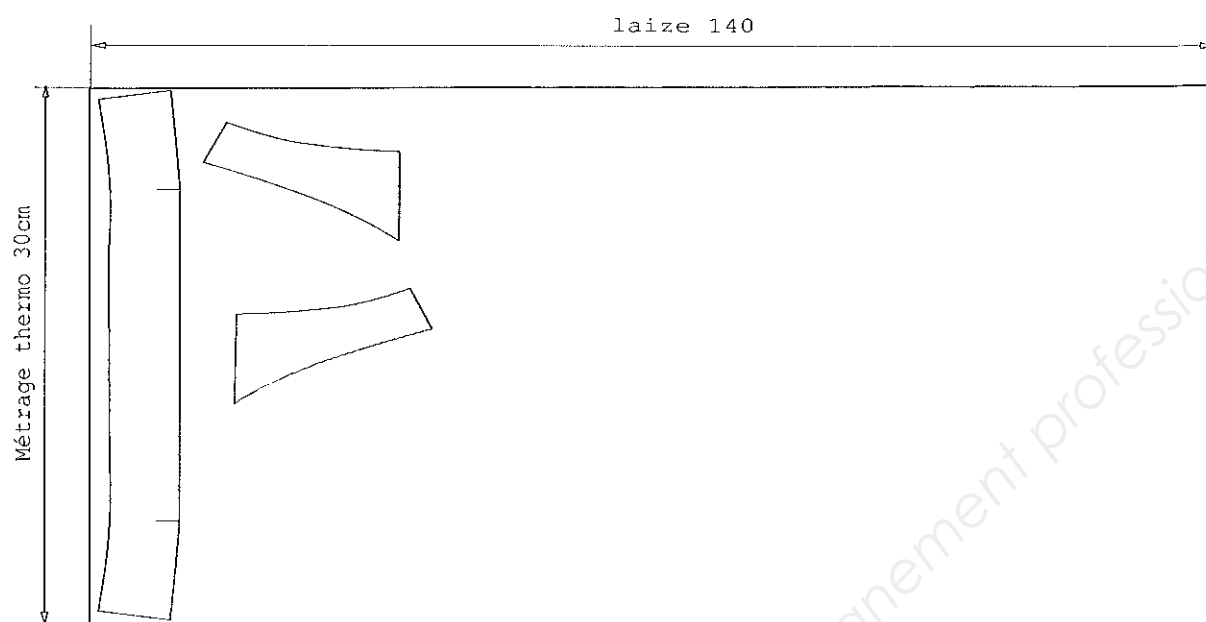

CAP Métiers de la Mode – Vêtement Flou	Document technique	Session 2015	EPREUVE EP2 : Mise en œuvre de la fabrication de tout ou partie d'un vêtement	DT 9/18
---	-----------------------	--------------	---	------------

## GAMME DE MONTAGE

**Produit : « BALIA »**

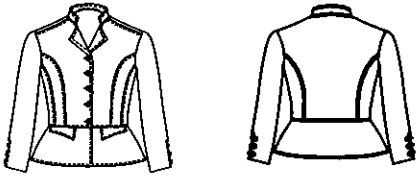

**MATERIELS UTILISÉS:**

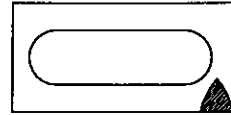
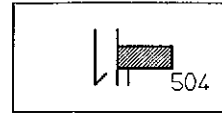
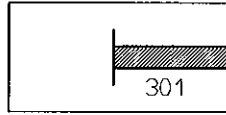

**Densité du point 301 : 4 points / cm**  
**Le contrôle est réalisé à chaque opération**

**Matière :**

- Toile effet « Jeans »
- Toile thermocollante

N°	Opérations	Schémas et ou croquis	Types de point	Renseignements Complémentaires
1	<p><b>THERMOCOLLER :</b></p> <ul style="list-style-type: none"> <li>▪ dessus rabat</li> <li>▪ dessus col</li> </ul>			A la paire
2	<p><b>COULISSER :</b></p> <ul style="list-style-type: none"> <li>▪ rabat</li> <li>▪ col</li> </ul>		301	Dégarnir angles Retourner
3	<p><b>SURPIQUER :</b></p> <ul style="list-style-type: none"> <li>▪ rabat</li> <li>▪ col</li> </ul>		301	A la paire
4	<p><b>ASSEMBLER :</b></p> <ul style="list-style-type: none"> <li>▪ devant / découpe milieu devant</li> <li>▪ découpe milieu devant / coté devant</li> <li>▪ dos / découpe dos</li> </ul>		301	Crans / crans
5	<p><b>SURFILER :</b></p> <ul style="list-style-type: none"> <li>▪ étape n°4</li> </ul>		504	Coutures couchées vers le côté

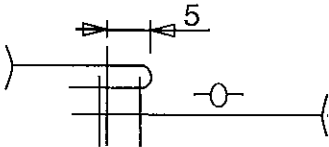
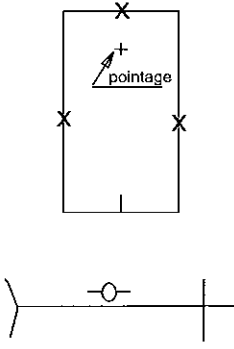
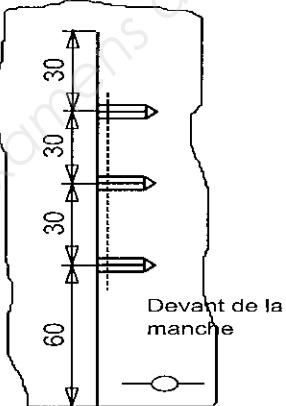
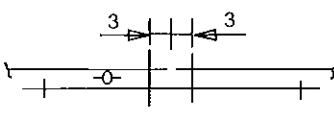
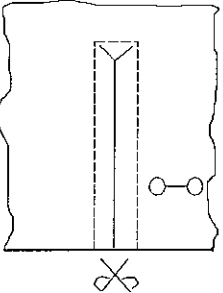
6	<p>SURPIQUER :</p> <ul style="list-style-type: none"> <li>les assemblages</li> </ul>		301	Coutures couchées vers le côté
7	<p>SURFILER :</p> <ul style="list-style-type: none"> <li>doublure fente</li> <li>bord parementure</li> <li>bas de manche</li> </ul>		504	<p>Sur 3 côtés</p> <p>Devant et épaule</p>
8	<p>REPASSER :</p> <ul style="list-style-type: none"> <li>devant</li> <li>dos</li> </ul>			En pliant parementure aux crans
9	<p>ASSEMBLER :</p> <ul style="list-style-type: none"> <li>bride / bas de manche</li> </ul>		301	<p>A 2 mm</p> <p>Sur fente côté devant</p> <p><b><u>Bride de 45 mm</u></b></p>
10	<p>PLAQUER :</p> <ul style="list-style-type: none"> <li>doublage de fente / bas de manche</li> </ul>		301	
11	<p>FENDRE :</p> <ul style="list-style-type: none"> <li>doublage fente</li> </ul>			Extrémité en queue d'hirondelle

12	<b>ASSEMBLER :</b> <ul style="list-style-type: none"> <li>bas de fente avec bas de manche</li> </ul>		301	Retourner angles
13	<b>REPASSER</b> <ul style="list-style-type: none"> <li>fente</li> <li>bas de manche</li> </ul>			
14	<b>SURPIQUER :</b> <ul style="list-style-type: none"> <li>bord de fente</li> </ul>		301	
15	<b>ASSEMBLER :</b> <ul style="list-style-type: none"> <li>dessous de manche</li> <li>épaule</li> <li>coté</li> </ul>		301	En dépliant le rempli du bas de manche
16	<b>SURFILER :</b> <ul style="list-style-type: none"> <li>les assemblages</li> </ul>		504	Le devant vers soi
17	<b>REPASSER :</b> <ul style="list-style-type: none"> <li>assemblage de manche</li> </ul>			Couture vers le dos
18	<b>SURPIQUER :</b> <ul style="list-style-type: none"> <li>épaule</li> <li>coté</li> </ul>		504	Couture vers le dos
19	<b>FRONCER :</b> <ul style="list-style-type: none"> <li>tête de manche</li> </ul>		301	10cm de part et d'autre du cran milieu
20	<b>ASSEMBLER :</b> <ul style="list-style-type: none"> <li>manche / emmanchure</li> </ul>		301	Cran/cran En résorbant l'embu

21	<p><b>SURFILER :</b></p> <ul style="list-style-type: none"> <li>assemblage manche / emmanchure</li> </ul>		504	
22	<p><b>COULISSER :</b></p> <ul style="list-style-type: none"> <li>ouverture poche /entrée de poche de la basque</li> </ul>		301	Cranter, retourner
23	<p><b>SURPIQUER :</b></p> <ul style="list-style-type: none"> <li>ouverture poche</li> </ul>		301	Nervure
24	<p><b>ASSEMBLER :</b></p> <ul style="list-style-type: none"> <li>petit et grand fond de poche</li> <li>rabat / ouverture poche</li> </ul>		301	Rabat centré sur l'ouverture
25	<p><b>CONTROLLER :</b></p> <ul style="list-style-type: none"> <li>symétrie de poche</li> </ul>			
26	<p><b>COULISSER :</b></p> <ul style="list-style-type: none"> <li>basque</li> </ul>		301	Crans / crans Dégarnir Retourner
27	<p><b>REPASSER :</b></p> <ul style="list-style-type: none"> <li>basque</li> </ul>			Rouler couture

CAP Métiers de la Mode – Vêtement Flou	Document technique	Session 2015	EPREUVE EP2 : Mise en œuvre de la fabrication de tout ou partie d'un vêtement	DT 13/18
---	-----------------------	--------------	---	-------------

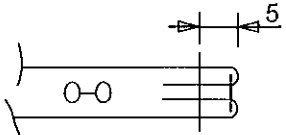
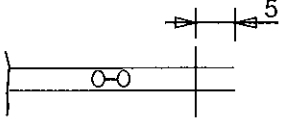
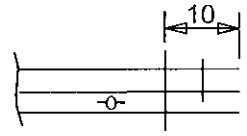
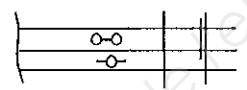
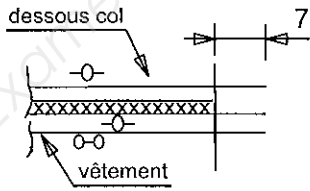
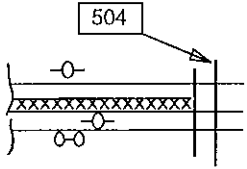
28	SURPIQUER : ▪ basque		301	
29	ASSEMBLER par pré piqûre : ▪ haut de basque		301	
30	ASSEMBLER : ▪ basque / bas de veste		301	En repliant la parementure au cran Crans / crans
31	CONTROLLER : ▪ longueur milieu devant			Par superposition
32	SURFILER : ▪ basque avec bas chemisier		504	Basque vers soi
33	ASSEMBLER : ▪ col / encolure		301	Cran / début col Cran de col avec épaule En repliant parementure au cran
34	CONTROLLER : ▪ hauteur col ▪ longueur entre col et pliure parementure			Cranter encolure
35	SURFILER : ▪ encolure dos		504	D'une épaule à l'autre
36	RETOURNER : ▪ parementure			

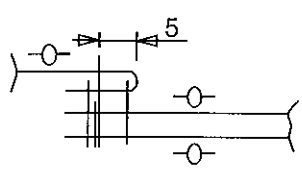
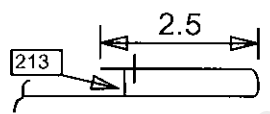
37	<b>REPASSER :</b> <ul style="list-style-type: none"> <li>parementure</li> </ul>			
38	<b>SURPIQUER :</b> <ul style="list-style-type: none"> <li>contour : taille + parementure + encolure</li> </ul>		301	Départ au côté
39	<b>ASSEMBLER :</b> <ul style="list-style-type: none"> <li>parementure à l'épaule par un point d'arrêt</li> </ul>			Dans le sillon de la couture épaule
40	<b>REPLIER :</b> <ul style="list-style-type: none"> <li>rempli bas de manche</li> </ul>			Points main
41	<b>EPLUCHER, CONTROLER :</b> <ul style="list-style-type: none"> <li>produit</li> </ul>			
42	<b>REPASSER :</b> <ul style="list-style-type: none"> <li>produit</li> </ul>			
43	<b>PLAQUER :</b> <ul style="list-style-type: none"> <li>étiquette d'anonymat</li> </ul>			



DANS CE CADRE	Académie :	Session :
	Examen :	Série :
	Spécialité/option :	Repère de l'épreuve :
	Epreuve/sous épreuve :	
	NOM :	
	(en majuscule, suivi s'il y a lieu, du nom d'épouse)	
NE RIEN ÉCRIRE	Prénoms :	N° du candidat <input type="text"/>
	Né(e) le :	(le numéro est celui qui figure sur la convocation ou liste d'appel)
	Appréciation du correcteur	
Note :		

Il est interdit aux candidats de signer leur composition ou d'y mettre un signe quelconque pouvant indiquer sa provenance.

Ligne bas de vêtement

---

Ligne de couture de l'étiquette d'anonymat

---

CAP Métiers de la Mode – Vêtement Flou	Document Réponses	Session 2015	EPREUVE EP2 : Mise en œuvre de la fabrication de tout ou partie d'un vêtement	DR 16/18
---	----------------------	--------------	---	-------------

Planche Patronnage  
Tissu  
Taille 38

Base Nationale des Sujets d'Examens de l'Enseignement professionnel

CAP Métiers de la Mode – Vêtement Flou	Document technique	Session 2015	EPREUVE EP2 : Mise en œuvre de la fabrication de tout ou partie d'un vêtement	DT 17/18
---	-----------------------	--------------	---	-------------

# Planche Patronnage

## Thermocollant

Base Nationale des Sujets d'Examens  
Conseil National de l'Enseignement Professionnel

CAP Métiers de la Mode – Vêtement Flou	Document technique	Session 2015	EPREUVE EP2 : Mise en œuvre de la fabrication de tout ou partie d'un vêtement	DT 18/18
---	-----------------------	--------------	---	-------------